



## Akülü Transpalet

# MT15

Kapasite 1,5 t | 1133 Serisi

### En dar alanlarda manevra kabiliyeti

- Kompakt yapısıyla dar koridorlarda üstün manevra kabiliyeti
- Güçlü motoruyla 1,5 ton ağırlığa kadar yükleri zorlanmadan taşıyabilme
- Uzun kumanda kolu sayesinde yüksek operatör güvenliği
- 180 kg servis ağırlığıyla asma katlar gibi zayıf zeminlerde çalışabilme
- Lityum iyon aküsüyle ara şarj imkanı ve artan operasyon verimliliği



# TEKNİK BİLGİLER

VDI 2198 standartlarına göre

Karakteristik Özellikleri	1.1	Üretici		Linde
	1.2	Model		MT15
	1.2.a	Seri		1133-03
	1.3	Güç tipi		Akütlü
	1.4	Sürüş tipi		Yaya kumandalı
	1.5	Yük kapasitesi	Q (t)	1,5
	1.6	Yük ağırlık merkezi	c (mm)	600
	1.8	Ön aks-çatal arasındaki uzaklık	x (mm)	946 / 883
	1.9	Aks mesafesi	y (mm)	1200 / 1135
Ağırlıklar	2.1	Servis ağırlığı, akü dahil	(kg)	180
	2.2	Yüklü aks ağırlığı, ön/arka	(kg)	606 / 1074
	2.3	Yüksüz aks ağırlığı, ön/arka	(kg)	145 / 35
Tekerlekler	3.1	Tekerlek: SE (Süper elastik), P (Pnömatik)		PU / PU
	3.2	Lastik ölçüleri, ön	(mm)	Ø 210 x 70
	3.3	Lastik ölçüleri, arka	(mm)	Ø 80 x 60 (Ø 74 x 88)
	3.5	Tekerlek sayısı, ön/arka (X=sürüş)		1 x 2 / 4 (1 x 2 / 2)
Boyutlar	4.4	Kaldırma yüksekliği	h3 (mm)	115
	4.9	Kumanda kolunun yerden yüksekliği min./maks.	h14 (mm)	700/1200
	4.15	En aşağı konumda yerden çatal yüksekliği	h13 (mm)	80
	4.19	Toplam uzunluk, çatallar dahil	l1 (mm)	1550
	4.20	Toplam Uzunluk, çatallar hariç	l2 (mm)	400
	4.21	Toplam genişlik	b1/b2 (mm)	620 (705)
	4.22	DIN ISO 2331'e göre çatal ölçüleri	s x e x l (mm)	50 / 150 / 1150
	4.25	Çatalların dış açıklığı	b5 (mm)	540 (685)
	4.32	Aks merkezinin yerden yüksekliği, yüklü	m2 (mm)	30
	4.33	Çalışabilir koridor genişliği (1000 x 1200 mm enine paletle)	Ast (mm)	2247
	4.34	Çalışabilir koridor genişliği (800 x 1200 mm uzunlamasına paletle)	Ast (mm)	2100
4.35	Dönüş yarıçapı	Wa (mm)	1390	
Performans	5.1	Sürüş hızı, yüklü/yüksüz	(km/s)	5 / 5,5
	5.2	Kaldırma hızı yüklü/yüksüz	(m/sn)	0,028 / 0,031
	5.3	İndirme hızı yüklü/yüksüz	(m/sn)	0,068 / 0,043
	5.8	Maksimum tırmanma eğimi yüklü/yüksüz	(%)	8/20
	5.9	Hızlanma süresi yüklü/yüksüz	(s)	10,78 / 9,88
	5.10	Fren sistemi		Elektrik
Motor	6.1	Sürüş motorunun gücü, S2'de 60 dk.	(kW)	0,9
	6.2	Kaldırma motorunun gücü, S3'te %10	(kW)	0,8
	6.3	Akü, DIN 43531/35/36 A, B, C standartlarına göre akü no.		Li-ION
	6.4	Akü gerilimi, nominal kapasite K5	(V/Ah)	48/20
	6.5	Akü ağırlığı	(kg)	10,5
	6.6	Enerji tüketimi, VDI standartlarına göre	(kWh/s)	0,239
Diğer	8.1	Akü tipi		DC
	8.4	Ses seviyesi	(dB(A))	< 70

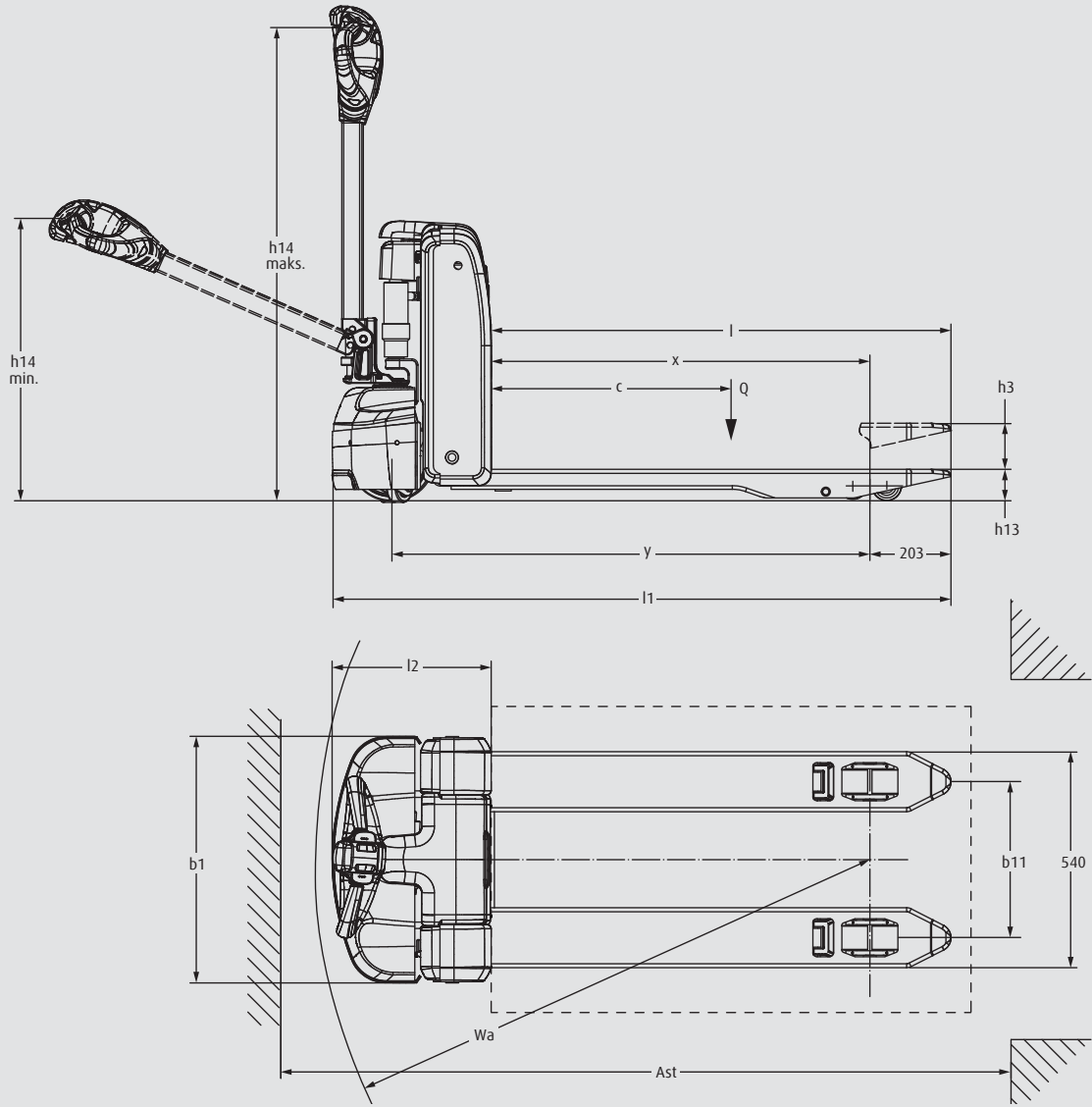



# STANDART VE İSTEĞE BAĞLI DONANIMLAR

	Model/Donanım	MT15
Güvenlik	Otomatik park freni	●
	Korna	●
	Kumanda kolu üzerindeki güvenlik butonu	●
	Sağlam metal dış koruma	●
	Anahtar girişi	●
Servis	CAN-Bus bağlantısı	●
Sürüş ve Kaldırma	Kaplumbağa modu	●
	Yük yaslama korkuluğu, 1220 mm/ 1520 mm genişlik seçeneği	○
Çalışma	Ergonomik kumanda kolu (sürüş ve kaldırma operasyonları dahil)	●
	Çok işlevli ekran, saat göstergesi/ bakım göstergesi/ dahili arıza kodu göstergesi ve deşarj göstergesi	●
Ataşman ve çatallar	Çatal, 520 mm/ 540 mm/ 685 mm genişlik seçeneği	○
	Çatal, 1300 mm'ye kadar uzunluk	○
Aks ve lastikler	Sürüş tekerleği, poliüretan	●
	Sürüş tekerleği, ıslak zemin	○
	Tandem yük tekerleği, poliüretan	●
	Tek yük tekerleği, poliüretan	○
Sürüş ve fren sistemi	0,9 kW DC motor, bakım gerektirmeyen	●
	Elektromekanik fren sistemi	●
	Akü, Li-İYON - 48 V / 20 Ah	●
	Akü, Li-İYON - 48 V / 30 Ah	○
	Akü, yedek Li-İYON - 20 Ah / 30 Ah	○
	Dahili Li-İYON Redresör, 10 A	●
	Harici Li-İYON Redresör, 10 A	○

● Standart donanım

○ İsteğe bağlı donanım

# ÖNE ÇIKAN ÖZELLİKLERİ

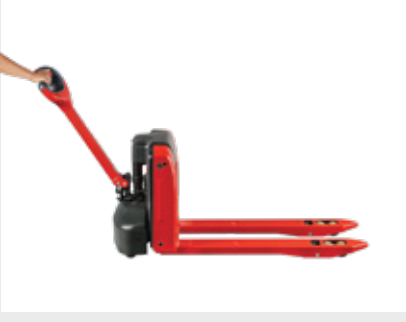

Uzun kumanda kolu güvenlik için operatör ve ekipman arasındaki mesafeyi korur.



Linde kumanda koluyla ekipman kolayca kumanda edilir.



Kolayca yerleştirilip kullanılabilen lityum iyon akü



Çok fonksiyonlu bilgi ekranı

## Güvenlik

- Uzun, alçak monte edilmiş kumanda kolu, operatör ve kamyon arasında yeterli güvenlik mesafesini korur.
- Düşük şasi yapısı, operatörün ayağının ekipmanın altına sıkışmasını önler.
- Ekipmanı eğimli ortamlarda güvenli bir şekilde tutmak için güçlü park freni,

## Konfor

- Ergonomik kumanda kolu hassas ve rahat kullanım sağlar.
- Kaplumbağa moduyla kumanda dikey pozisyonda dar alanlarda manevra yapabilir.
- Dahili redresör her durumda ara şarjı mümkün kılar.
- Sadece 2,5 saatlik şarj süresi.

## Performans

- Kompakt şasi (Sadece 400 mm'lik I2\* uzunluğu)
- Güçlendirilmiş sürüş ve kaldırma motoru, 1,5 tona kadar yüklerin taşınmasını kolaylaştırır
- 48 V 20 Ah veya isteğe bağlı 30 Ah lityum iyon aküyle, çalışma süresi 3 saate kadar artar.
- 180 kg servis ağırlığıyla asma katlar gibi zayıf zeminlerde çalışabilme.

## Servis

- Sahip olduğu DC elektrikli motoru bakım gerektirmez ve servis maliyetlerini düşürür.
- Bilgi ekranı operatörü ekipman hakkında bilgilendirir.
- Akü yönetim sistemi akünün durumu ve ömrü hakkında bilgi sağlar.
- CAN-Bus bağlantısıyla teknisyenler bir bilgisayar aracılığıyla ekipmanın bilgilerini kolayca görebilir ve aktarabilir.
- Bütün bileşenleri kolayca değiştirilebilecek konumdadır.

Linde, ürünlerini sürekli olarak geliştirmektedir. Bu nedenle HASEL ve Linde bu broşürde geçen model, tasarım, renk, donanım, aksesuar ve teknik özelliklerle diğer tüm bilgileri önceden bildirmeksizin değiştirme hakkını saklı tutar. HASEL ve/veya Linde tarafından ürünü tanımlamak için kullanılan işaret veya numaralarla ilgili olarak hak edilemez. Bu broşürde kullanılan şekil ve görseller, standart donanıma dahil olmayan aksesuarlar ve özel donanımlar içerebilir. Bu broşürdeki donanım görselleri, fikir vermek için kullanılmış olup, Türkiye'deki sunulanlardan farklı donanımlara ait görseller olabilir. Baskı işlemlerindeki sınırlandırmalar nedeniyle kağıt üzerindeki renkler ürünlerin gerçek renklerine göre farklılık gösterebilmektedir. Bazı ürün ve hizmetler, ulusal ve AB yasaları yada iklim koşulları gereğince tüm pazarlarda sunulmamaktadır. Linde ürünlerini satın alırken ulusal kanuni gerekliliklerde göz önünde bulundurulmalıdır. Daha fazla bilgi için HASEL İstif Makinaları San. ve Tic. A.Ş. ile iletişime geçin.

# HASEL

Mescit Mah. Demokrasi Cad. No:21-29 34956 Tuzla/Istanbul  
iletisim@hasel-linde.com  
hasel-linde.com

**İLETİŞİM HATTI**  
**0850 55 00 444**  
hasel-linde.com